

**INSTALACIÓN / INSTALAÇÃO / INSTALLATION / INSTALLATION INSTRUCTIONS / INSTRUKCJA MONTAŻU**

7501092-039

**Conector mini-jack + 2RCA / Conector mini-jack + 2RCA**  
**Conecteur mini-jack + 2RCA / Mini-jack + 2RCA connector /**  
**Złącze mini-jack + złącze 2RCA**

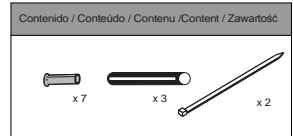
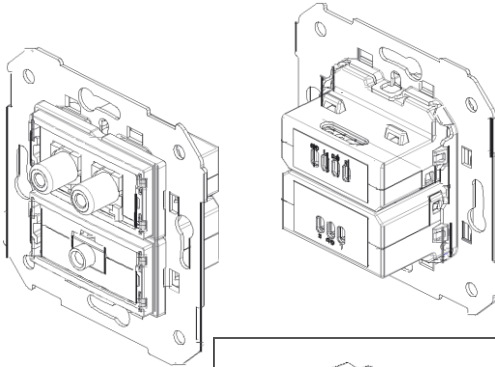

<p><b>TIPO CABLE / TIPO CABO</b>  <b>TYPE DE CÂBLE / TYPE OF CABLE</b>  <b>/ TYP KABLA</b></p>		
	<p>** Cable apantallado de audio                  ** Cabo de áudio blindado                  ** Câble blindé audio                  ** Shielded audio cable                  **Kabel audio w osłonie</p>	<p>** Cable apantallado de audio                  ** Cabo de áudio blindado                  ** Câble blindé audio                  ** Shielded audio cable                  **Kabel audio w osłonie</p>
	<p>&gt;35 mm.</p>	<p>&gt;35 mm.</p>
<p>** La longitud del cable dependerá de la potencia de la fuente y la sensibilidad del receptor                  ** O comprimento do cabo dependerá da potência da fonte e da sensibilidade do recetor                  ** La longueur du câble dépendra de la puissance de la source et de la sensibilité du récepteur                  ** The length of the cable will depend on the power of the source and the sensitivity of the receiver                  ** Długość kabla zależeć będzie od mocy źródła i czułości odbiornika</p>		



Antes de cualquier intervención, cortar la corriente. Respetar estrictamente las condiciones de instalación y de utilización. Un montaje incorrecto puede causar averías. Simon no se hace responsable de cualquier uso indebido del producto.

Antes de qualquer intervenção, cortar a corrente. Respetar estritamente as condições de instalação e de utilização. O montagem incorrecto pode causar malfunction. Simon não é responsável de qualquer uso incorrecto do produto.

Avant toute intervention, couper le courant. Respecter strictement les conditions d'installation et d'utilisation. Un assemblage incorrect peut causer des avaries. Simon n'est pas responsable de tout usage inexact du produit.

Make sure the power supply is disconnected before any intervention. Strictly comply with instructions for installation and use. Incorrect assembly can cause malfunction. Simon is not responsible of any incorrect use of the product.

Przed instalacją / demontażem należy upewnić się, że zasilanie jest odłączone. Należy ściśle przestrzegać instrukcji instalacji i użytkowania. Nieprawidłowa instalacja może spowodować nieprawidłowe działanie. Simon nie opowiada za nieprawidłowe wykorzystanie produktu.

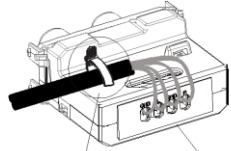
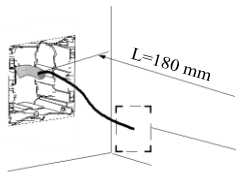
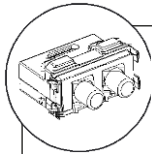

GND - ⊕  
L - Izquierda / Esquerda / Gauche / Left / Lewy  
R - Derecha / Direita / Droit / Right / Prawy

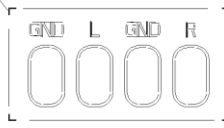

1

2

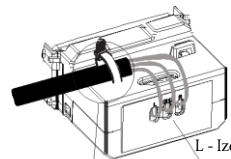
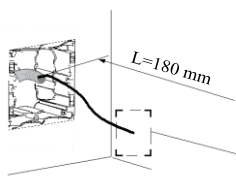
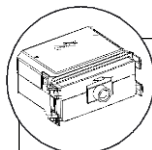

L - Izquierda / Esquerda / Gauche / Left / Lewy  
GND - ⊖  
R - Derecha / Direita / Droit / Right / Prawy

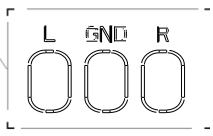

1

2