

**ZEGAR ELEKTRONICZNY Z
WYŚWIETLACZEM**
Art. D75815.01/..

43-500 Czechowice-Dziedzice
ul. Bestwińska 21
tel. 32 324 63 00
fax 32 215 35 55
www.kontakt-simon.com.pl
e-mail: info@kontakt-simon.com.pl

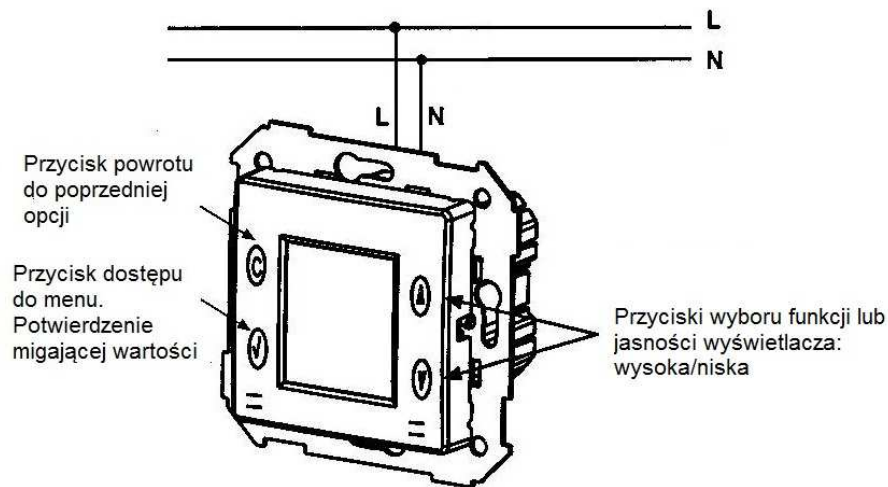

Rys.1

MONTAŻ

Urządzenie przeznaczone jest do montażu w uniwersalnych puszkach montażowych podtynkowych lub w puszkach montażowych natynkowych. Podłączenie do instalacji należy przeprowadzić zgodnie z rys. 1

ZALECENIA

Montaż i instalację powinien przeprowadzać instalator posiadający stosowne uprawnienia. Nie należy montować urządzenia w pobliżu urządzeń indukcyjnych (silniki, transformatory...). Zaleca się zastosowanie oddzielnej linii zasilania (w razie konieczności z filtrem sieciowym).

ZMIANA JĘZYKA

Domyślnym językiem po podłączeniu urządzenia jest język hiszpański. Możliwe do ustawienia są również język angielski oraz język portugalski.

Procedura zmiany języka jest następująca:

Naciskając przycisk √ przejść do MENU; przyciskami ▼ ▲ odnaleźć pozycję IDIOMA; przyciskiem √ potwierdzić wybór; przyciskami ▼ ▲ odnaleźć właściwy język; zatwierdzić wybór przyciskiem √.

Nacisnąć C aby powrócić do ekranu głównego.

Dalszy opis funkcji jest podany dla wybranego języka angielskiego.

ZEROWANIE URZĄDZENIA

Po wyzerowaniu urządzenie przywróci ostatnie ustawienia sprzed utraty zasilania; czas i datę, zaprogramowane alarmy, konfigurację parametrów. Bez względu na długość czasu przez jaki urządzenie było odłączone, zaprogramowane alarmy i konfiguracja zostaną poprawnie przechowane. Czas i data są przechowywane, bez jakiegokolwiek źródła zasilania, przez okres około 24 godzin. Brak zasilania przez okres dłuższy niż doba spowoduje ustawienie się urządzenia na 1 stycznia 2006, godzina 00:00.

Urządzenie można wyzerować przez naciśnięcie równocześnie wszystkich 4 przycisków przez ponad 3 sekundy.

Domyślnie ustawienia po wyzerowaniu są następujące:

Język: hiszpański

Czas: 00:00 (tryb 24-godzinny)

Data: 01/01/2006 – niedziela (zima) na wyświetlaczu jako dzień z numerem 7

Zmiana czasu na letni: ostatnia niedziela marca o 2 w nocy

Zmiana czasu na zimowy: ostatnia niedziela października o 3 w nocy

Brak ustawionych alarmów.

FUNKCJE URZĄDZENIA

Urządzenie programowane jest za pomocą menu i podmenu.

Programowane wartości będą migać na wyświetlaczu.

Następujące informacje są wyświetlane na ekranie:

- Dzień tygodnia.

- Aktualny czas i data.
- Harmonogram z przypisanym do aktualnego dnia alarmami w formie paska na dole wyświetlacza
- Symbol oczekujących alarmów (symbol dzwonka).

Funkcje przycisków:

C: Powrót do poprzedniej opcji

√: Dostęp do menu / Potwierdzenie migającej wartości

▲: Przewijanie menu w górę / Zwiększenie migającej wartości. Jeśli przycisk zostanie przytrzymany, wartość można szybciej zwiększyć, 5 jednostek na sekundę.

▼: Przewijanie menu w dół / Zmniejszenie migającej wartości. Jeśli przycisk zostanie przytrzymany, wartość można szybciej zmniejszyć, 5 jednostek na sekundę.

Jasność: Przyciski ▼ ▲ zmniejszenie/zwiększenie poziomu jasności z poziomu ekranu głównego.

MENU

ALARMS (Alarmy)

Możliwe jest zaprogramowanie trzech alarmów (w tym jednego uruchamiającego się po odliczonym czasie) :

Programowanie **AL1** i **AL2**:

Na głównym ekranie , naciśnij przycisk √, aby przejść do menu.

W MENU ALARMS (alarmy) naciśnij przycisk √. Wyświetlone zostanie **AL1**. Przyciskami ▼▲ można wybrać **AL1**, **AL2** lub **COUNT DOWN**. Naciśnij przycisk √. Wybierz przyciskami ▼▲ **ERASE** (Wyczyść) lub **EDIT** (Edycja). Potwierdź wybór przyciskiem √. Po wyborze **EDIT** zostanie wyświetlony **WEEKDAY** (Dzień Tygodnia) *. **YES** (Tak) wskazuje, że alarm uruchomi się tego dnia. **NO** (Nie) wskazuje, że alarm się tego dnia nie włączy.

Żądaną wartość ustawiać należy za pomocą przycisków ▼▲ , a potwierdzać przyciskiem √

Naciskaj przycisk √, aż wszystkie dni tygodnia zostaną pokazane wybierając **YES** przy dniach, w których chcesz by włączył się alarm. Po wyborze dni tygodnia, przyciskami ▼▲ ustaw godzinę (**HOURL**), o której ma zadzwonić alarm. Naciśnij przycisk √, aby potwierdzić ustawienia. Powtórz powyższe kroki, aby ustawić minuty (**MINUTE**). Naciśnij przycisk √, aby potwierdzić ustawienia. Zostanie wyświetlone menu alarmu, naciśnij **C** aby opuścić menu alarmu.

Jeśli chcesz zaprogramować **AL2**, postępuj zgodnie z procedurą dla **AL1**.

Programowanie **COUNT DOWN (Odliczanie)**:

W menu alarmów przyciskami ▼▲ wybierz ustawienie **COUNT DOWN (ODLICZANIE)**.

Naciśnij przycisk √. Ustaw żądaną godzinę i minuty naciskając przyciski ▼▲. Naciśnij przycisk √, aby po upływie zaprogramowanego czasu zabrzmiał alarm.

Jeśli w ciągu dnia pozostały oczekujące zaprogramowane alarmy, na wyświetlaczu pojawi się symbol dzwonka i harmonogram pokazujący czas alarmu.

Gdy alarm dzwoni, wyświetli się symbol dzwonka i na przemian pokazywać się będą następujące komunikaty:

- **REPEAT** (powtórz), potwierdzenie przyciskiem ▼ lub ▲ zostanie wyświetlony komunikat

RELOADED (Powtórzony) – alarm zabrzmiał ponownie po 5 minutach

- **C: STOP ALARM** (Wyłącz alarm) Po naciśnięciu przycisku **C**, zostanie wyświetlony komunikat

STOPPED (Zatrzymany). Alarm nie zadzwoni ponownie aż do kolejnego zaprogramowanego czasu.

MENU

LEANGUAGE (Język)

Za pomocą tego menu można ustawić język, wybierając pomiędzy: hiszpańskim, angielskim albo portugalskim.

MENU

SETTINGS (Ustawienia)

Za pomocą tego menu można skonfigurować funkcje, takie jak ustawianie zmiany czasu letniego, tryby wyłączania urządzenia oraz tryb alarmu domowy i hotelowy.

- Podmenu **SEASONS (Pory roku)**

W tym menu można ustawić zmiany czasu letniego na zimowy, wybierając pomiędzy:

AUTO (Automatycznie): przełącza na czas letni zapisując godzinę 2 w nocy ostatniej niedzieli marca oraz przełącza z powrotem o 3 w nocy ostatniej niedzieli października.

MANUAL (Ręcznie): pozwala na dokonanie zmian określonych dat i godzin.

NOT USE (Wyłączone): zmiany czasu letniego i zimowego nie zostaną zapisane.

* oznaczenia MO: Monday – poniedziałek, TU: Tuesday – wtorek, WE: Wednesday – Środa, TH: Thursday – Czwartek. FR: Friday – piątek, SA: Saturday – Sobota, SA: Sunday - Niedziela

- Podmenu STOP AL (Stan Alarmu)

W tym menu można na określony czas wyłączać zaprogramowane alarmy, bez konieczności usuwania ustawień. Dostępne są następujące tryby:

ON: zaprogramowane alarmy włączą się automatycznie.

NUM DAY: zaprogramowane alarmy NIE włączą się podczas liczby zaprogramowanych dni pomiędzy 1 a 31 (na przykład w okresie wakacyjnym).

OFF: zaprogramowane alarmy NIE włączą się.

- Podmenu MODE (TRYBY)

Za pomocą tego menu można wybrać tryb alarmu. Do wyboru są dwa tryby:

HOME: alarmy można powtarzać tak, aby włączały się co 5 minut.

HOTEL: alarmy NIE będą powtarzane. Gdy alarm włącza się i zatrzymuje, nie włączy się ponownie aż do kolejnego zaprogramowanego dnia.

- Podmenu RELEASE (Wersja)

W tym menu można wyświetlić wersja oprogramowania układowego urządzenia. Typ: RLJ V1.02.

- Podmenu CONTRAST (Kontrast)

Za pomocą tego menu można wybrać poziom jasności wyświetlacza **HIGH/LOW** (Wysoki/Niski).

MENU

CLOCK (Zegar)

Zegar urządzenia można ustawić używając tego menu. Ustawiane wartości to (pojawiają się w takiej kolejności):

Rok – Miesiąc – Dzień – Dzień tygodnia – Godzina – Minuta, wartości zmieniać można za pomocą ▼▲, zatwierdzać ✓, cofać za pomocą C

Po zatwierdzeniu pozycji minut wyświetlacz automatycznie powróci do głównego MENU, a czas i data zostają zapamiętane.

SPECYFIKACJE TECHNICZNE	
- Zasilanie	230V~
- Tolerancja zasilania:	± 10%
- Częstotliwość:	50 Hz
- Pobór wewnętrzny:	16,5 VA maksymalnej pojemnościowej (1,4 W)
- Temperatura pracy	od 0°C do +40°C
- Dokładność zegara:	≤ ± 1 s/24h przy 23°C za pomocą kryształu kwarcu
- Typ ochrony:	IP 20 zgodnie z EN 60529
- Klasa ochrony:	II zgodnie z EN 60335, po prawidłowym zainstalowaniu
- Dyrektywy:	2002/95/EC (RoHS) 73/23/CEE oraz 93/68/CEE (Bezpieczeństwo elektryczne)
- Oznakowanie	CE